

# BENUTZERHANDBUCH

Verwendung Ihre AraabTV THD504L



### WICHTIGE SICHERHEITSHINWEISE

- Lesen und befolgen Sie diese Anweisungen.
- Beachten Sie alle Warnungen.
- Verwenden Sie dieses Gerät nicht in der Nähe von Wasser.
- Reinigen Sie es ausschließlich mit einem trockenen Tuch.
- Achten Sie darauf, die Belüftungsschlitze nicht zu blockieren. Folgen Sie bei der Installation den Anweisungen des Herstellers.
- Achten Sie darauf, das Netzkabel so zu positionieren, dass Sie weder darauf treten können, noch das Kabel insbesondere an Steckern, Steckdosen oder am Gerät eingeklemmt ist.
- Trennen Sie das Gerät während eines Gewitters oder bei Nichtverwendung über einen längeren Zeitraum vom Netzwerk.
- Überlassen Sie Wartungsarbeiten qualifizierten Kundendienst-Mitarbeitern. Eine Wartung ist erforderlich, wenn das Gerät in irgendeiner Weise beschädigt wurde, falls zum Beispiel das Stromversorgungskabel oder der Stecker beschädigt ist, Flüssigkeit verschüttet wurde oder Gegenstände in das Gerät gefallen sind, das Gerät Regen oder Feuchtigkeit ausgesetzt wurde, nicht ordnungsgemäß funktioniert, oder fallen gelassen wurde.

### WICHTIGE SICHERHEITSHINWEISE

Die THD504L Set-Top-Box muss vorsichtig gehandhabt werden, um mögliche Schäden der Innenteile zu vermeiden. Achten Sie darauf, diesen Anforderungen bei Transport und Montage zu folgen. Der Stecker ist das Haupttrennungsggerät. Dieser sollte leicht zugänglich und betriebsbereit bleiben. Das Gerät darf nicht mit

Flüssigkeiten benetzt oder bespritzt werden. Es sollten keine mit Wasser gefüllten Gegenstände, wie z. B. Vasen, auf das Gerät gestellt werden.

### Transport zum Haus des Abonnenten

Transportieren Sie die THD504L in seinem Lieferkarton oder einem ebenso gepolsterten Behälter. Setzen Sie es weder Regen noch Feuchtigkeit aus.

### Während der Installation

- Platzieren Sie die THD504L nicht in einen geschlossenen Raum, in dem die Belüftungsöffnungen blockiert sind. Achten Sie darauf, den Luftstrom durch die Lüftungsöffnungen nicht zu behindern.

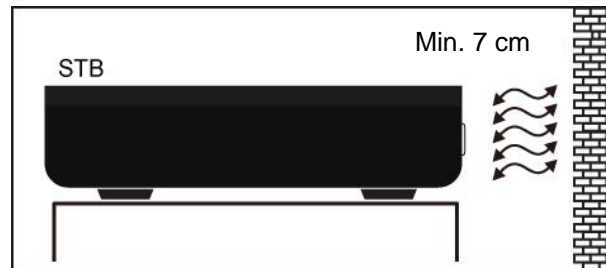

## VORSICHT!



Stellen Sie keine Gegenstände auf Ihre THD504L Set-Top-Box, vor allem keine anderen Home-Entertainment-Geräte. Achten Sie auf ausreichende Belüftung, um Überhitzung zu vermeiden.

- Platzieren Sie die THD504L auf einer harten flachen Oberfläche unempfindlich gegenüber Vibrationen oder Stößen und nicht auf einem anderen elektronischen Gerät
- Platzieren Sie das Gerät nicht in der Nähe von Wärmequellen wie Heizkörpern, Wärmespeichern, Öfen oder anderen Geräten (einschließlich Verstärkern), die Wärme erzeugen.
- Das Platzieren der THD504L in der Nähe von Unterhaltungselektronik-Geräten wie Stereoempfängern/Verstärkern und Fernsehern ist gestattet, solange die Lufttemperatur um die THD504L 40 °C (104 °F) nicht überschreitet.
- Platzieren Sie die THD504L nicht an einem Ort, an dem Kondensation stattfindet.
- Um den vorübergehenden Verlust der Führungsdaten und die dadurch entstehende zeitweise Unempfindlichkeit der THD504L zu verhindern, stecken Sie das Netzkabel nicht an eine schaltbare Steckdose.

## FCC-KONFORMITÄT

*Hinweis: Dieses Gerät wurde getestet und erfüllt die Grenzwerte für ein Gerät der Klasse B, gemäß Teil 15 der FCC-Bestimmungen. Diese Grenzwerte sollen einen angemessenen Schutz vor schädlichen Störungen in Wohngebieten gewährleisten. Dieses Gerät nutzt Hochfrequenzenergie und kann, wenn es nicht in Übereinstimmung mit den Anweisungen verwendet wird, zu Störungen des Funkverkehrs führen. Es besteht jedoch keine Garantie, dass bei einer bestimmten Platzierung keine Störungen auftreten. Falls dieses Gerät Störungen des Radio- oder Fernsehempfangs zur Folge hat, die durch Ein- und Ausschalten des Gerätes überprüft werden können, sollte der Benutzer versuchen, die Störungen durch eine oder mehrere der folgenden Maßnahmen zu beheben:*

- Erneutes Ausrichten oder Platzieren der Empfangsantenne.
- Vergrößern Sie den Abstand zwischen Gerät und Set-Top-Box.
- Schließen Sie das Gerät an eine Steckdose in einem Stromkreis an, an den die Set-Top-Box nicht angeschlossen ist.
- Fragen Sie den Händler oder einen erfahrenen Radio/TV-Techniker.

**Vorsicht:** Änderungen oder Modifikationen, die nicht ausdrücklich von AraabTV genehmigt wurden, können das Recht des Anwenders einschränken, das Gerät zu verwenden.

Dieses Gerät erfüllt Teil 15 der FCC-Bestimmungen. Der Betrieb unterliegt den folgenden zwei Bedingungen: (1) Dieses Gerät darf keine schädlichen Störungen verursachen, und (2) dieses Gerät muss alle Störungen vertragen können, einschließlich Störungen, die unerwünschte Betriebszustände verursachen könnten.

## FCC-Erklärung zur Strahlenbelastung

Die für diesen Sender verwendeten Antennen müssen so platziert werden, dass ein Abstand von mindestens 20 cm zu Personen gewährleistet ist, und dass diese mit anderen Antennen oder Sendern funktionieren.

### **SCHONEN SIE DIE UMWELT DURCH RECYCLING**

Wenn Sie dieses Symbol auf einem Araab TV Produkt sehen, entsorgen Sie das Produkt nicht im Wohn- oder Gewerbeabfall.



#### **Recycling Ihrer Araab TV Ausstattung**

Bitte entsorgen Sie dieses Produkt nicht in Ihrem Haus- oder Gewerbeabfall. Einige Länder oder Regionen, wie zum Beispiel die Europäischen Union, haben Systeme eingerichtet, um elektronische Abfallprodukte zu sammeln und zu recyceln. Fragen Sie bei den örtlichen Behörden nach Informationen über Entsorgungspraktiken in Ihrer Region.

---

© 2014 Araab TV. Alle Rechte vorbehalten. Kein Teil dieser Veröffentlichung darf in irgendeiner Form oder mit irgendwelchen Mitteln reproduziert oder verwendet werden, um abgeleitete Werke (wie Übersetzung, Umwandlung oder Anpassung) ohne schriftliche Genehmigung des Cloud Antenne Services Sàrl zu produzieren.

Araab TV und dessen Logo sind eingetragene Warenzeichen. HDMI, das HDMI Logo und High-Definition Multimedia Interface sind Warenzeichen oder eingetragene Warenzeichen der JDML Licensing LLC. Alle anderen Produkt- oder Dienstleistungsamen sind Eigentum ihrer jeweiligen Inhaber. Alle Rechte vorbehalten.

Cloud Antenne Services Sàrl behält sich das Recht vor, diese Veröffentlichung zu überarbeiten und von Zeit zu Zeit inhaltliche Änderungen, ohne Verpflichtung seitens Araab TV bezüglich der Meldung solcher Revisionen oder Änderungen, zu machen. Cloud Antenne Services Sàrl stellt dieses Handbuch ohne Garantie, weder konkludent noch ausgedrückt, einschließlich, aber nicht beschränkt auf die gesetzlichen Garantien der Marktgängigkeit oder Eignung für einen bestimmten Zweck her. Cloud Antenne Services Sàrl kann jederzeit Verbesserungen oder Änderungen an dem in diesem Handbuch beschriebenen Produkt vornehmen.

## INHALT

1. EINLEITUNG.....	9
Vorderseite .....	11
Rückseite.....	12
2. BEDIENUNG .....	13
Ein- und Ausschalten des Geräts .....	13
Kanalwechseln .....	13
Einstellen der Lautstärke.....	13
Interaktiven Programmführer .....	14
Formatoptionen des Videoausgangs.....	14
3. ANSCHLIESSEN DER THD504L SET-TOP-BOX IN IHREM ZUHAUSE .....	15
4. MANUELLE KONFIGURATION DER TH504DL SET-TOP-BOX.....	19
5. FEHLERBEHEBUNG .....	34



# 1. EINLEITUNG

Wir gratulieren Ihnen zum Erhalt dieser High-Definition All-Digital Set-Top-Box der THD504L Serie, einer der kompaktesten und modernsten interaktiven digitalen IPTV-Set-Top-Boxen auf dem Markt. Araab TV hat die außergewöhnlichen Eigenschaften von IPTV kombiniert -Die Nutzung interaktiver Programmführer, fast endlos Programmierungsmöglichkeiten, Video-on-Demand (VOD), unglaubliche Ton- und Bildqualität von High-Definition-TV (HDTV), und vieles mehr. Diese Set-Top-Box ist mit einem „Entertainment-Paket“ ausgestattet, welches einen direkten, digitalen Anschluss an Verbraucher-Audio- und Video-Geräte über HDMI™-Schnittstellen ermöglicht. Die HDMI-Schnittstelle bietet 7.1-Kanäle und darüber hinaus verbesserte Audio- und Video-Qualität. Für den Fall, dass Ihr Fernsehgerät HD-TV nicht unterstützt, ist ein CVBS-Anschluss in der Lieferung enthalten. Außerdem ist das Gerät mit einem integrierten WLAN-Modul ausgestattet, sodass Sie es auch ohne Netzkabel (obwohl dieses im Paket enthalten ist) nahtlos an Ihr Heimnetzwerk und/oder Internet anschließen können. Dieses Benutzerhandbuch stellt Ihnen die grundlegenden Funktionen vor, beschreibt wichtige Garantien und bietet verschiedene Optionen für die Integration dieser Komponenten in Ihr aktuelles Home-Entertainment-System. Nehmen Sie sich einige Minuten Zeit, um dieses Benutzerhandbuch zu lesen, damit Sie das Beste aus Ihrem Home-Entertainment-Erlebnis herausholen können: Konfigurationsdarstellungen, Bildschirmmenü-Beschreibungen und ein Abschnitt zur Fehlerbehebung. Um festzustellen, welche Eigenschaften der digitalen IPTV-Dienstleistung in Ihrer Dienstleistungsregion zur Verfügung stehen, wenden Sie sich bitte an Ihren IPTV-Betreiber. Dort wird man Ihnen gerne mit Anweisungen bezüglich einiger dieser optionalen Dienstleistungen weiterhelfen.

## Funktionen

- Unterstützte Videoformate: MPEG-1 MPEG-2 MP @ HL, MPEG-4.2 ASP, MPEG 4.10 AVC (H.264 und H.263), MP und HP auf Stufe 4.1, VC-1 AP @ L3, WMV9, SD & HD, DivX, AVI, AVS, XVID.
- Unterstützte Audioformate: MPEG-1 LAYER 1,2. MP3, WMA, WMA PRO, AAC LC, AA LC+SBR L2, AAC+L2, AAC+L4, AAC 5.1.
- Weitere unterstützte Anzeigemodi: PAL, NTSC, 720p, 1080i, Full HD 1080p.\*
- Unterstützte Seitenverhältnisse: 4: 3 und 16: 9 Letterbox, Zoom und Vollbild-Modus.
- HDMI 1.4, Composite, Digital Audio (S/PDIF), Audio L/R, Ethernet, USB.
- 1080p 24/30 Videodecodierung und Ausgangunterstützung
- Unterstützt 802.11n 150 Mbit/s WLAN

*\* Einige Fernsehgeräte unterstützen möglicherweise nicht alle oben aufgeführten Videoformate*

## Vorderseite

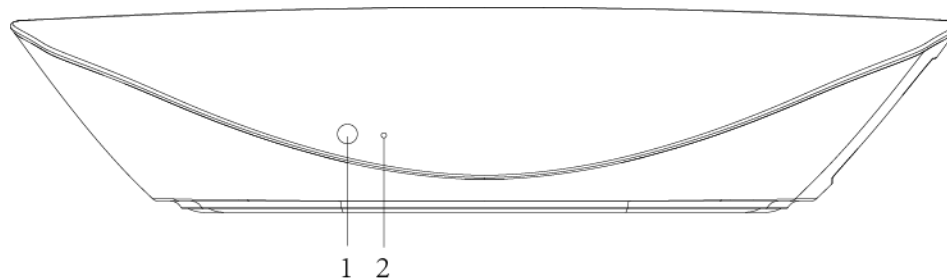

*\* Die Verfügbarkeit einiger Funktionen hängt von der Anwendungsunterstützung ab.*

1	Strom- und Aktivitäts-LED
2	IR-Empfänger

## Rückseite

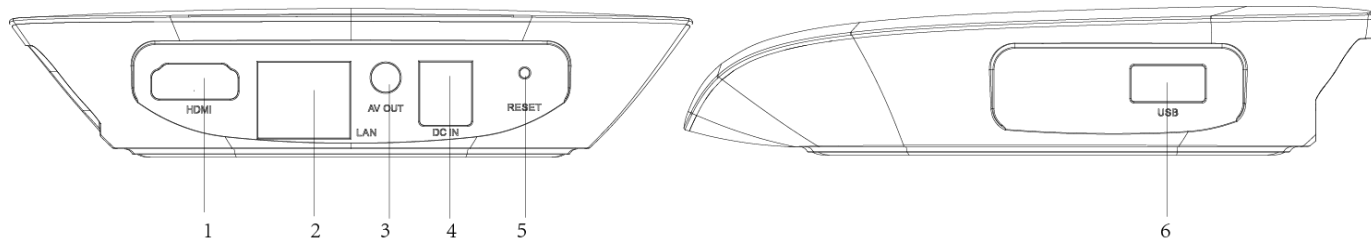

*\* Die Verfügbarkeit einiger Funktionen hängt von der Anwendungsunterstützung ab.*

1	HDMI 1.4
2	LAN/Ethernet/RJ-45
3	AV-Ausgang
4	Netzanschluss
5	Reset-Taste
6	USB 2.0

## 2. BEDIENUNG

### Ein- und Ausschalten des Geräts

Stecken Sie das mitgelieferte Netzteil in die Steckdose und in die Rückseite der THD504L Set-Top-Box oder verwenden Sie eine Fernbedienung, um das Gerät ein- oder auszuschalten (Stand-by). Wenn Sie die Fernbedienung verwenden, bringt einmaliges Drücken der An-/Austaste die THD504L Set-Top-Box in den Stand-by-Modus. Halten Sie die Taste für ca. 3 Sekunden gedrückt, schaltet sich das Gerät aus.

### Kanalwechseln

Sie können Kanäle auf drei Arten wechseln:

- Drücken Sie auf der Fernbedienung die Taste KANAL + oder -, um durch die Kanalauswahl zu wechseln.
- Geben Sie die Nummer des gewünschten Kanals mit den Zifferntasten auf der Fernbedienung ein.
- Wählen Sie den Kanal im Interaktiven Programmführer.

### Einstellen der Lautstärke

Drücken Sie auf der Fernbedienung die Taste LAUTSTÄRKE + oder -, um die Lautstärke einzustellen. Wenn Sie die Lautstärke einstellen, wird die Lautstärkeskala auf dem Bildschirm angezeigt. Drücken Sie die STUMMSCHALT-Taste auf der Fernbedienung, um den Ton ein- und auszuschalten. Für beste Audioqualität der analogen L/R (verstellbar) lautstärkegesteuerten Audio-Ausgänge, verwenden Sie die Fernbedienung, um die THD504L Set-Top-Box auf ungefähr drei Viertel der maximalen Lautstärke einzustellen, und passen Sie anschließend die Lautstärke der externe Geräte, wie Fernseher oder A/V-Receiver wie gewünscht an. Bei

Verwendung der analogen L/R (fest) Audioausgänge oder der digitalen Audioausgänge (HDMI, optisch oder koaxial Digital-Audio) passen Sie die Lautstärke an Ihrem externen Gerät, wie z. B. Ihrem Fernseher oder A/V-Receiver an. Möglicherweise können Sie die Fernbedienung auch so programmieren, dass Sie die Lautstärke Ihres Fernsehers oder A/V-Receiver direkt steuern können (siehe Betriebsanleitung der Fernbedienung).

### **Interaktiver Programmführer**

Der Interaktive Programmführer enthält Informationen über Fernsehprogramme und ermöglicht Ihnen die Einstellung von Funktionen wie Kindersicherung oder Pay-per-View. Interaktive Programmführer können je Netzbetreiber variieren.

### **Formatoptionen des Videoausgangs**

Die THD504L Set-Top-Box ermöglicht es Ihnen, das Videoausgabeformat der Composite-Video-, und HDMI-Ausgänge einfach zu ändern. Die THD504L Set-Top-Box bietet die folgenden Videoformate auf den HDMI-Videoausgängen an:

- High Definition 1080i (1920 x 1080 Pixel)
- High Definition 720p (1280 x 720 Pixel)
- Enhanced Definition 480p (720 x 480 Pixel)
- Standardauflösung 480i (720 x 480 Pixel)
- Die THD504L Set-Top-Box ist auch in der Lage, High-Definition 1080p 24/30 (1920 x 1080 Pixel) Originalinhalte über den HDMI-Videoausgang abzuspielen.

THD504L ermöglicht es Ihnen, ein Videoausgabeformat auszuwählen, das mit einem angeschlossenen Anzeigegerät kompatibel ist. Diese Option bietet eine einfache Methode für die Auswahl eines Ausgabeformats, das mit Ihrem Fernsehgerät kompatibel ist.

### **3. ANSCHLIESSEN DER THD504L SET-TOP-BOX IN IHREM ZUHAUSE**

Anweisungen und Darstellungen sind für die folgenden Anschlüsse enthalten:

- High-Definition Television (HDTV)
- Standard-Definition-TV (SDTV)
- WLAN-Router
- Bevor Sie Komponenten Ihres Entertainment-Systems verschieben oder austauschen, achten Sie auf das Folgende:
- Trennen Sie das Gerät vom Strom, bevor Sie es anschließen oder Anschlüsse wechseln. Informationen zum Anschluss an ein HDTV-System finden Sie auf der Seite über Video-Anschlussoptionen.

HDMI bietet Video und Audio, sodass keine separaten Audio-Anschlüsse erforderlich sind, wenn Sie die Lautsprecher des Fernsehgeräts als primäre Audioquelle verwenden möchten.

### **Composite Video - SDTV**

Verwenden Sie den Composite-Video-Anschluss (Video), wenn Ihr Fernseher keinen HDMI-Eingang hat. Hinweis: Composite-Video bietet kein Audio. In diesem Fall muss eine separater Audioanschluss hergestellt werden.

### **HDMI**

Wenn Ihr Fernsehgerät über einen HDMI-Eingang verfügt und Sie Ihre Fernseherlautsprecher verwenden, stellt dieser sowohl Audio und Video bereit. Schließen Sie das mitgelieferte HDMI-Kabel an den Fernseher und an den HDMI-Anschluss Ihrer THD504L Set-Top-Box an.



## Anschließen der THD504L mit dem HDMI-Anschluss

Bitte beachten Sie die folgende Set-up-Darstellung:

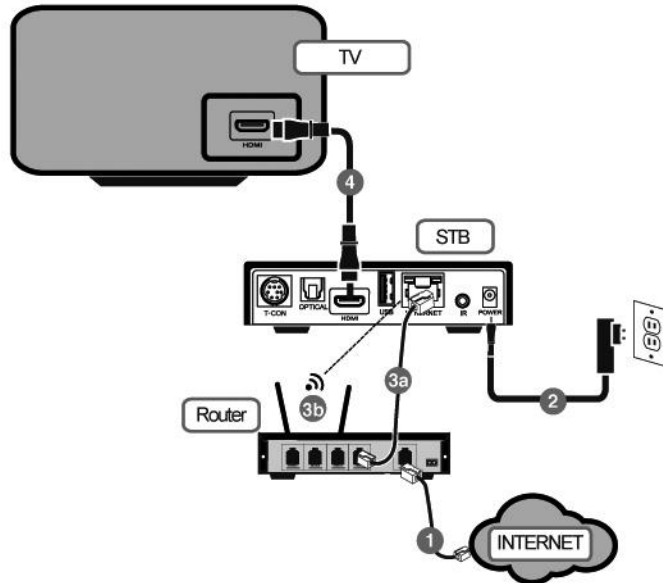

Bitte folgen Sie den Anweisungen:

1. Achten Sie darauf, dass Ihre Internetverbindung stabil ist (entweder mit einem Router oder einem Modem).
2. Stecken Sie das Netzteil der THD504L Set-Top-Box in eine nahe gelegene Steckdose.
- 3a. Verbinden Sie das Netzkabel der Set-Top-Box mit dem Router.
- 3b. Alternativ können Sie die Set-Top-Box auch über WLAN mit Ihrem Wireless-Router verbinden. Diese Option ist nur verfügbar, wenn Ihre THD504L Set-Top-Box über ein WLAN-Modul verfügt und Sie einen funktionierenden WLAN-Router haben. Sie können die WLAN-Verbindung später auf der Einstellungsseite einrichten.
4. Schließen Sie den kleinen Stecker des HDMI-Kabels an die Set-Top-Box und den großen Stecker an Ihr Fernsehgerät an.

## Anschließen der THD504L mit einem Composite-Video-Anschluss

Bitte beachten Sie die folgende Set-up-Darstellung:

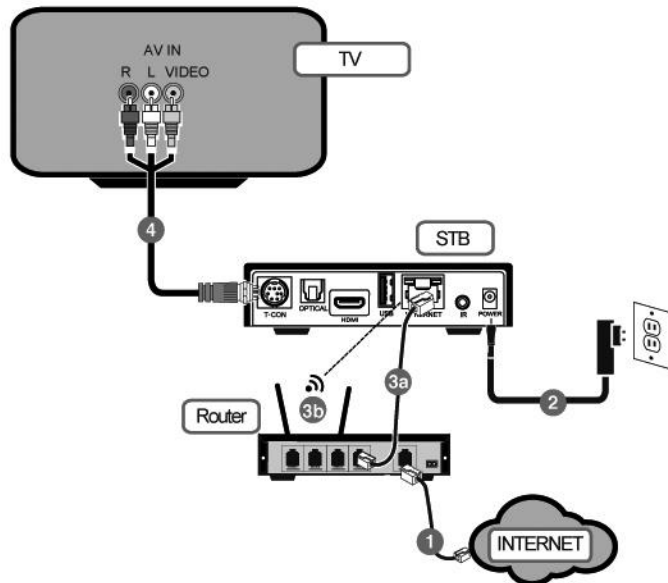

Bitte folgen Sie den Anweisungen:

- 1.** Achten Sie darauf, dass Ihre Internetverbindung stabil ist (entweder mit einem Router oder einem Modem).
- 2.** Stecken Sie das Netzteil der THD504L Set-Top-Box in eine nahe gelegene Steckdose.
- 3a.** Verbinden Sie das Netzkabel der Set-Top-Box mit dem Router.
- 3b.** Alternativ können Sie die Set-Top-Box auch über WLAN mit Ihrem Wireless-Router verbinden. Diese Option ist nur verfügbar, wenn Ihre THD504L Set-Top-Box über ein WLAN-Modul verfügt und Sie einen funktionierenden WLAN-Router haben. Sie können die WLAN-Verbindung später auf der Einstellungsseite einrichten.
- 4.** Schließen Sie den kleinen Stecker des HDMI-Kabels an die Set-Top-Box und den großen Stecker an Ihr Fernsehgerät an.

## 4. MANUELLE KONFIGURATION DER TH504DL SET-TOP-BOX



- Verwenden Sie auf dem Hauptmenü die Tasten auf der Fernbedienung, um auf die Registerkarte Einstellungen zu navigieren und diese auszuwählen.

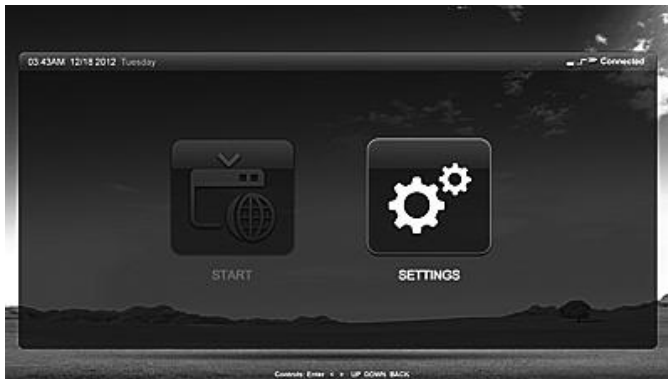

- Drücken Sie die Eingabetaste auf der Fernbedienung, um auf die Einstellungsseite zu gelangen.



- Verwenden Sie auf der Einstellungsseite die Tasten auf der Fernbedienung, um nach oben und unten zu navigieren. Wählen Sie die Registerkarte Allgemein und drücken Sie die rechte Pfeiltaste, um die Seite aufzurufen. Wenn Sie zu irgendeinem Zeitpunkt dieser Operation zurück auf die Menüauswahlseite links gehen möchten, können Sie entweder die linke Pfeiltaste oder die Zurücktaaste auf der Fernbedienung drücken.



- Drücken Sie auf der Registerkarte Sprache die rechte Pfeiltaste, um auf die Systemsprache zu gelangen.



- THD504L unterstützt 3 Sprachen: Englisch, Russisch und Deutsch. Verwenden Sie die Fernbedienung, um nach oben und unten zu navigieren und die gewünschte Sprache auszuwählen. Drücken Sie die Eingabetaste auf der Fernbedienung, sobald Sie eine Auswahl getroffen haben. Die Systemsprache wird automatisch auf die von Ihnen gewünschte Sprache umgestellt.



- Verwenden Sie auf der Einstellungsseite die Tasten auf der Fernbedienung, um auf die Registerkarte Standort zu navigieren, und drücken Sie die rechte Pfeiltaste, um diese Seite aufzurufen.



- Wählen Sie Ihren Standort auf der Standortseite und drücken Sie die Eingabetaste. THD504L wird den Ort Ihrer Wahl einstellen.



- Verwenden Sie auf der Einstellungsseite die Tasten auf der Fernbedienung, um auf die Registerkarte Erscheinungsbild zu navigieren, und drücken Sie die rechte Pfeiltaste auf der Fernbedienung, um diese Seite aufzurufen.



- Verwenden Sie auf der Einstellungsseite die Tasten auf der Fernbedienung, um nach oben und unten zu navigieren, um die Registerkarte Netzwerk auszuwählen, und drücken Sie die rechte Pfeiltaste auf der Fernbedienung.



- Wenn Sie die THD504L über ein Networkkabel mit Ihrem Heimnetzwerk verbinden möchten, wählen Sie die Registerkarte LAN (Local Area Network), und drücken Sie die Eingabetaste.



- Wählen Sie Registerkarte Statik und drücken Sie die rechte Pfeiltaste nur dann, wenn Sie die notwendigen Informationen über das Netzwerk haben und die Netzwerkverbindung der THD504L in Ihrem Heimnetzwerk manuell konfigurieren möchten.

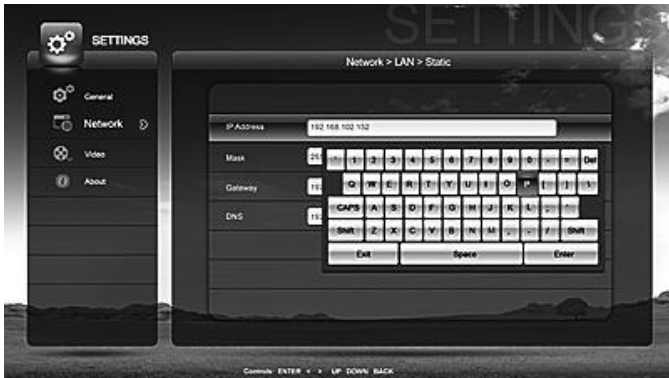

- Drücken Sie eine beliebige Zifferntaste auf der Fernbedienung, um die Bildschirmtastatur anzuzeigen zu lassen. Drücken Sie die Zurücktaste auf der Fernbedienung, wenn Sie an diesem Punkt abrechen und zurückgehen möchten. Drücken Sie die Eingabetaste auf der Bildschirmtastatur oder wählen Sie OK. Drücken Sie anschließend die Eingabetaste auf der Fernbedienung, um das Einrichten der statischen IP-Adresse abzuschließen, nachdem Sie alle notwendigen Informationen eingegeben haben.





- Verwenden Sie auf der Netzwerkeinstellungsseite die Navigationstasten auf der Fernbedienung, um nach oben oder unten zu navigieren und verschiedene Registerkarten auszuwählen.



- Wählen Sie DHCP, wenn Sie die IP-Adresse Ihrer THD504L nicht manuell konfigurieren müssen oder wollen. Drücken Sie Pfeiltaste nach rechts, um es auszuwählen.

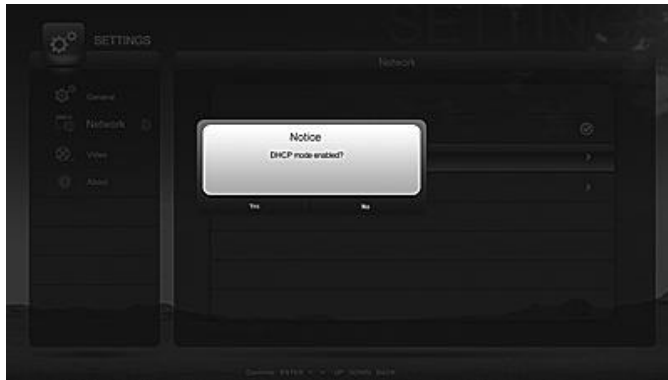

- Sie werden dann aufgefordert zu bestätigen, ob der DHCP-Modus aktiviert werden soll oder nicht.



- Sobald Sie „Ja“ ausgewählt haben und die Eingabetaste auf der Fernbedienung drücken, ist der DHCP-Modus aktiviert.



- Verwenden Sie auf der Netzwerkeinstellungsseite die Navigationstasten auf der Fernbedienung, um nach oben oder unten zu navigieren und verschiedene Registerkarten auszuwählen. Wählen Sie PPPoE und drücken Sie die rechte Pfeiltaste auf der Fernbedienung, um auf diese Einstellung zu gelangen.



- Drücken Sie eine beliebige Zifferntaste auf der Fernbedienung, um die Bildschirmtastatur anzuzeigen zu lassen. Geben Sie alle erforderlichen Informationen ein und drücken Sie die Eingabetaste auf der Bildschirmtastatur oder wählen Sie OK, und drücken Sie die Eingabetaste auf der Fernbedienung, wenn Sie fertig sind.



- Bitte warten Sie, während die THD504L versucht, die Netzwerkverbindung für Sie herzustellen.



- Wenn die Verbindung erfolgreich hergestellt werden konnte, erscheint ein Häkchen neben der Registerkarte PPPoE.



- Wenn Sie die THD504L mithilfe einer Wireless-Verbindung an Ihr Heimnetzwerk anschließen möchten, wählen Sie WLAN auf der Netzwerkseite und drücken Sie die rechte Pfeiltaste auf der Fernbedienung, um die WLAN-Seite aufzurufen



- THD504L wird eine Liste aller verfügbaren WLAN-Verbindungen in der Nähe anzeigen, aus der Sie auswählen können.



- Wenn Sie Ihre Auswahl getroffen und die Eingabetaste auf der Fernbedienung gedrückt haben, werden Sie nach dem Passwort gefragt. Hier können Sie eine beliebige Zifferntaste auf der Fernbedienung drücken, um die Bildschirmtastatur anzuzeigen zu lassen, um die Eingabe der Informationen in das entsprechende Feld zu vereinfachen. Drücken Sie die Eingabetaste auf der Bildschirmtastatur, sobald Sie mit der Eingabe fertig sind.



- Wenn die drahtlose Verbindung vollständig aufgebaut ist, wird ein Häkchen neben der Wireless-Verbindung Ihrer Wahl erscheinen.



- Das nächste Mal, wenn Sie die Netzwerkseite aufrufen, werden Sie sehen, dass Sie via WLAN mit Ihrem Heimnetzwerk verbunden sind, solange das Häkchen neben der Registerkarte WLAN zu sehen ist.



- Verwenden Sie auf der Einstellungsseite die Navigationstasten auf der Fernbedienung, um Video auszuwählen, und drücken Sie die rechte Pfeiltaste, um den Anzeigemodus aufzurufen.



- Drücken Sie auf der Registerkarte Anzeigemodus die rechte Pfeiltaste, um diese aufzurufen.



- Wählen Sie den Anzeigemodus Ihrer Wahl durch Drücken der Eingabetaste auf der Fernbedienung. Bitte treffen Sie Ihre Auswahl anhand der von Ihrem Fernsehgerät unterstützten Formate. Sobald Sie den richtigen Anzeigemodus ausgewählt haben, wird ein Häkchen neben dem Anzeigemodus Ihrer Auswahl erscheinen.





- Verwenden Sie auf der Einstellungsseite die Navigationstasten auf der Fernbedienung, um die Registerkarte Über auszuwählen, und drücken Sie die rechte Pfeiltaste, um mehr über Ihre THD504L zu erfahren. Möglicherweise brauchen Sie diese Informationen für Ihren Dienstanbieter oder für die Kundenunterstützung.

## 5. FEHLERBEHEBUNG

Überprüfen Sie diese Anleitung zur Fehlerbehebung, bevor Sie sich an Ihren Dienstanbieter wenden. Diese Informationen sollen Ihnen helfen, Probleme schnell zu lösen. Wenden Sie sich an Ihren Dienstanbieter, falls das Problem weiterhin besteht.

<b>Problem</b>	<b>Mögliche Lösung</b>
Die THD504L Set-Top-Box lässt sich nicht einschalten	<p>Die THD504L Set-Top-Box hat möglicherweise ein Software-Update erhalten und kann nicht eingeschaltet werden, während die neue Software installiert wird. Versuchen Sie es in ein paar Minuten erneut.</p> <ul style="list-style-type: none"><li>● Überprüfen Sie, ob das Netzkabel der externen Stromversorgung an die THD504L Set-Top-Box an eine Netzsteckdose angeschlossen ist. Trennen Sie die THD504L Set-Top-Box von der Steckdose und stecken Sie den Stecker erneut ein.</li><li>● Wenn die THD504L Set-Top-Box an eine schaltbare Steckdose eines anderen Gerät angeschlossen ist, vergewissern Sie sich, dass das Gerät eingeschaltet ist. Trennen Sie das Netzkabel vom AC-Ausgang der THD504L Set-Top-Box, und verbinden Sie es erneut. Es wird empfohlen, nach Möglichkeit keine schaltbaren Steckdosen zu verwenden.</li></ul>

Die Fernbedienung funktioniert nicht

Stellen Sie sicher, dass sich Batterien in der Fernbedienung befinden, und dass diese richtig herum eingesetzt wurden. Stellen Sie sicher, dass sich keine Hindernisse zwischen der Fernbedienung und der THD504L Set-Top-Box befinden. Überprüfen Sie auch, ob eine Schutzfolie auf der Vorderseite der THD504L ist. Wenn ja, entfernen Sie diese bitte, da sie den Empfang der Fernbedienung beeinträchtigen könnte. Richten Sie die Fernbedienung direkt auf die Vorderseite der THD504L Set-Top-Box und nicht auf den Fernseher oder Videorekorder.

Möglicherweise ist der Winkel zwischen der Fernbedienung und der THD504L Set-Top-Box zu groß. Stellen Sie sich vor die THD504L Set-Top-Box und nicht zu weit nach links oder rechts.

- Drücken Sie die Tasten einzeln, fest und bewusst.
- Überprüfen Sie die Batterien in der Fernbedienung. Legen Sie neue Batterien ein, falls nötig.

Ich höre keinen Ton, wenn ich mir die Kanäle anschaue

Stellen Sie sicher, dass die Stummschalttaste auf der THD504L Set-Top-Box oder auf der Fernbedienung nicht gedrückt wurde.

Drücken Sie Stummschalttaste auf der Fernbedienung, um den Ton wiederherzustellen.

- Vergewissern Sie sich, dass die Stummschalttaste am Fernseher nicht gedrückt wurde, wenn der Audio-Ausgang der THD504L Set-Top-Box an den Fernseher angeschlossen ist.
- Vergewissern Sie sich, dass der Empfänger auf die entsprechende Eingangsquelle eingestellt ist und die Stummschalttaste am Receiver nicht gedrückt wurde, wenn der Audioausgang der THD504L Set-Top-Box an einen Heimkino-Receiver angeschlossen ist.
- Stellen Sie sicher, dass Sie die richtigen Kabel für die Audio-Anschlüsse verwendet haben.
- Überprüfen Sie, ob die Audiokabel zwischen der THD504L Set-Top-Box und dem Audio-Wiedergabegerät (TV, Empfänger, etc.) ordnungsgemäß verbunden sind.

Kein Teil dieses Dokument darf in irgendeiner Form, ob elektronisch, mechanisch ohne vorherige Genehmigung von Cloud Antenne Service Sarl reproduziert oder wiedergegeben werden. bersetzung in eine andere Sprache oder ein anderes Format gilt nach dem Gesetz als Wiedergabe.